

Boomer One

Betonbank

Boomer One ist eine skulpturale einteilige Sitzbank aus hochwertigem Glasfaserbeton in schalungsglatter Ausführung.

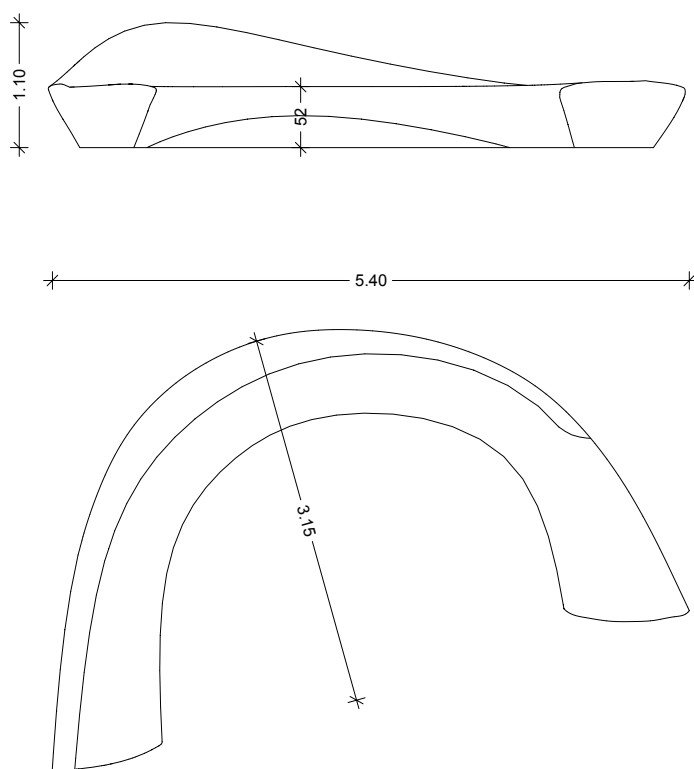

Technische Daten	Oberflächen & Farben	Bauseitige Vorkehrungen
<p>Hohlkörper aus Glasfaserbeton</p> <p>Länge: 5,40 m Breite: 3,15 m Höhe: 1,10 m Sitzhöhe: 0,52 m Gewicht: 880 kg Wandstärke: ca. 25-50 mm</p>	<p>Nature Look in natürlichem Betongrau. Farblos versiegelt, mit geschmeidig feiner Oberfläche.</p> <p>Coloured Look mit durchgefärbtem Beton in Dunkelgrau, Creme oder Anthrazit. Farblos versiegelt, mit geschmeidig feiner Oberfläche.</p> <p>Smooth Cover Farbbeschichtung nach RAL-Ton mit geschmeidig feiner Oberfläche.</p> <p>Velvet Cover Farbbeschichtung nach RAL-Ton mit samtener perlieriger Oberfläche.</p>	<p>Das Element muss auf druckfesten oder fundamentierten Boden gesetzt werden.</p>
Design: Studio B, Elke Berger, Norman Herwig		